

mod.

HYDROSONIS-ULC

Contatore di energia termica compatto ad ultrasuoni
Compact ultrasonic thermal energy meter



EN 1434

M-Bus

M-Bus wireless

ITA

Contatore di energia termica ad ultrasuoni progettato per misurare l'energia utilizzata per il riscaldamento e il raffrescamento. Può essere utilizzato per la contabilizzazione di energia termica in ambito commerciale, in sistemi di riscaldamento locali, in abitazioni residenziali, edifici adibiti ad uffici, impianti per la produzione di energia e installazioni simili.

- La misurazione del flusso si basa sul principio ad ultrasuoni.
- Energia per il riscaldamento e il raffreddamento conteggiata in registri separati.
- Elettronica compatta removibile.
- Registro fino a 24 mensilità con valori ogni 15 giorni.
- Installabile in tutte le posizioni senza alcuna restrizione.
- Disponibile con interfaccia di comunicazione M-BUS o wireless M-BUS.

ENG

Ultrasonic thermal energy meter designed to measure heating and cooling. It can be used for commercial metering of energy consumption for local heating systems: in dwelling houses, office buildings, energy plants and similar applications.

- Ultrasonic principle used for flow measurement.
- Heating and cooling energy accumulated in separate registers.
- Compact and removable electronic unit.
- 24 monthly values including mid month values.
- All installation possible without any restriction.
- Available with M-BUS or M-BUS wireless output communication interface.

ESP

Medidor de energía térmica ultrasonico concebido para medir calefacción o refrigeración. Puede ser utilizado para la medición del consumo de energía térmica en contexto comercial, en sistemas de calefacción locales, en viviendas privadas, edificios de oficinas, plantas de energía e instalaciones similares.

- La medición del flujo se basa en el principio ultrasónico.
- La energía medida de calefacción y de refrigeración se muestra en dos registros independientes.
- Unidad electrónica sobre el sensor de flujo con posibilidad de separarla hasta "x" metros.
- 24 valores mensuales incluyendo valores de mitad de mes.
- Se puede instalar en cualquier posición. (horizontal, vertical o invertida)
- Disponible con interfaz de comunicación M-BUS o Wireless M-BUS.

FRA

Compteur d'énergie thermique à ultrasons projeté pour le mesurage du chauffage ou le refroidissement. Il peut être employé pour le comptage d'énergie thermique en contexte commercial, dans systèmes de chauffage local ou de district, habitations privées, bâtiments commerciaux, plans énergétiques et installations similaires.

- Mesurage du flux qui se base sur le principe à ultrasons.
- Energie utilisée pour le chauffage ou le refroidissement enregistrée en deux registres séparés.
- Unité électronique compacte et amovible.
- 24 valeurs mensuelles y compris celles du milieu de mois.
- Toute installation possible sans aucune restriction.
- Disponible avec une interface de communication radio M-BUS ou M-BUS filaire.

Classe di protezione Protection class	IP54
Classe di accuratezza Accuracy class	2-3 (EN 1434)
Unità di misura Energy units	KWh / MWh or MJ / GJ
Tipo di interfaccia Interface type	7-digit LCD screen
Lunghezza cavo Cable length	1,5 m
Temperatura di conservazione Storage temperature	-20 ÷ +60°C
Intervallo di temperatura Temperature range	5 ÷ +105°C
Temperatura ambientale Ambient temperature	+5 ÷ +55°C
Differenza di temperatura Temperature difference	3 K ÷ 80 K
Alimentazione Power supply	Batteria (durata massima 11 anni) Battery (11 years maximum lifetime)
Caratteristiche Data Logger Data Logger features	Registro fino a 24 mensilità con valori ogni 15 giorni. Storage for 24 monthly values including mid-month values.

Dimensioni - Dimensions

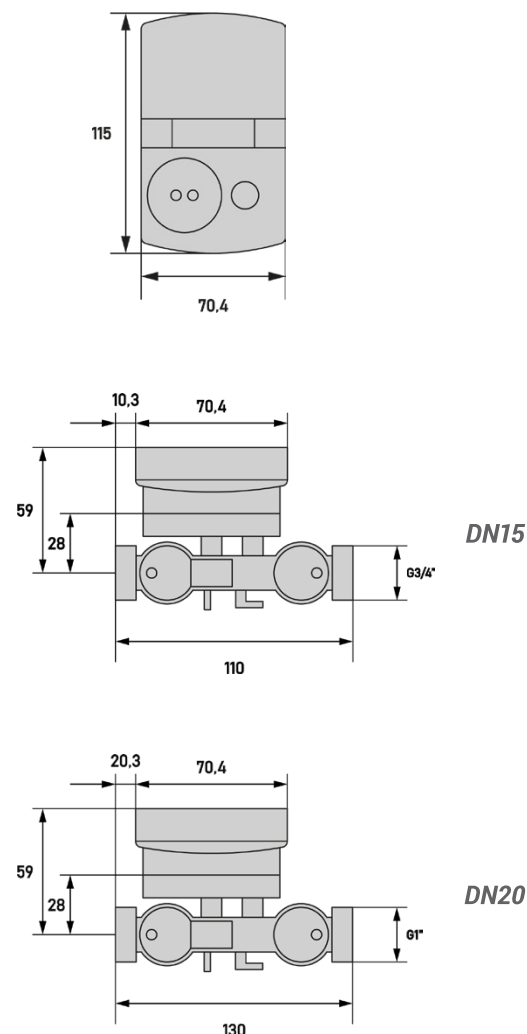

Dati tecnici - <i>Technical data</i>							
DN (inch)	Portata nominale Nominal flow rate Qp, m³/h	Portata Massima Maximum flow rate Qs, m³/h	Portata minima Minimum flow rate Qi, m³/h	Limite operativo Operating limit, L/h	Lunghezza Length mm	Perdita di pressione Pressure loss at Qp, mbar	Connessione Thread connection
15	0,6	1,2	0,006	1,2	110	75	G3/4"
15	1,5	3,0	0,015	3	110	135	G3/4"
20	2,5	5,0	0,025	5	130	135	G1"

Filettatura - Threading EN ISO 228-1:2003
Flange ISO 7005-2 / EN 1092-2 PN16

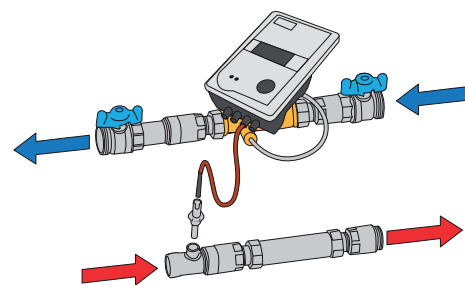

Versione standard per installazione su tubo di ritorno.
Versione per installazione su tubo di mandata disponibile a richiesta

*Standard version for installation on the return pipe.
Version for installation on the flow pipe available upon request.*